

RECARO

BMW 3er (Typ E 30)



Einbauanleitung | Installation instructions | Instructions pour le montage

BMW - 3 TYP E 30

EINBAUANLEITUNG..... D

INSTALLATION INSTRUCTIONS..... GB

INSTRUCTIONS POUR LE MONTAGE..... F

Sie haben einen Recaro-Sitz gekauft. Dieser Sitz ist für Ihren Komfort von entscheidender Bedeutung. Der Sitz kann seine Aufgabe als sicherheitsrelevantes Teil Ihres Fahrzeugs jedoch nur erfüllen, wenn er richtig eingebaut wurde.

Sollten Sie den Einbau nicht entsprechend dieser Anleitung durchführen, den Sitz, die Adaption oder die Fahrzeugbodengruppe beim Einbau verändern, übernehmen wir keinerlei Haftung für diesen Sitz.

Jede Veränderung unseres Produktes hat neben dem Haftungsausschluß den Verlust der Gewährleistungansprüche zur Folge. Dies gilt ebenso bei der Verwendung von nicht von uns zugelassenen Bauteilen.

Sollten Sie nicht über die erforderlichen Sachkenntnisse und Werkzeuge zum Einbau verfügen, muß der Sitz im Interesse Ihrer Sicherheit von einer Fachwerkstatt eingebaut und elektrisch angeschlossen werden.

WARNUNG:

Ein nicht sachgemäß eingebauter Sitz kann bei Unfällen zu erheblichen zusätzlichen Gefährdungen von Gesundheit, Leib und Leben führen!

You have chosen a Recaro seat. This seat is of decisive importance for your comfort. However, the seat can fulfil its function as a safety element inside the vehicle only if it is correctly installed.

In the event of failure to comply with these instructions when installing the seat, or if the seat, adapter or vehicle underbody are modified, we shall not accept any liability for the seat.

Any modification of our product shall exempt us from liability and warranty claims. This also applies to the use of components not approved by us.

In the interest of your safety, the seat must be installed and electrically connected by a specialist workshop if you do not possess the necessary specialist skills and tools for seat installation.

WARNING:

Incorrect installation of the seat will considerably increase the danger to life and limb.

Vous venez de faire l'acquisition d'un siège Recaro. Ce siège est un élément décisif pour votre confort. Cependant, le siège ne pourra remplir sa fonction d'organe de sécurité de votre véhicule que s'il a été correctement monté.

Nous déclinons toute responsabilité en cas de montage non conforme aux présentes instructions et en cas de modification du siège, de l'adaptateur ou du dessous de caisse du véhicule lors du montage.

Toute modification apportée à notre produit annule notre responsabilité civil ainsi que les droits de garantie. Ceci s'applique également en cas d'utilisation de pièces non homologuées par nous.

Si vous ne disposez pas des connaissances et des outils nécessaires, le montage du siège et son raccordement électrique devront être confiés à un atelier spécialisé, ceci dans l'intérêt de votre propre sécurité.

ATTENTION:

En cas d'accident, un siège dont le montage a été mal effectué peut augmenter considérablement les risques pour la santé et le danger corporelles et de mort.

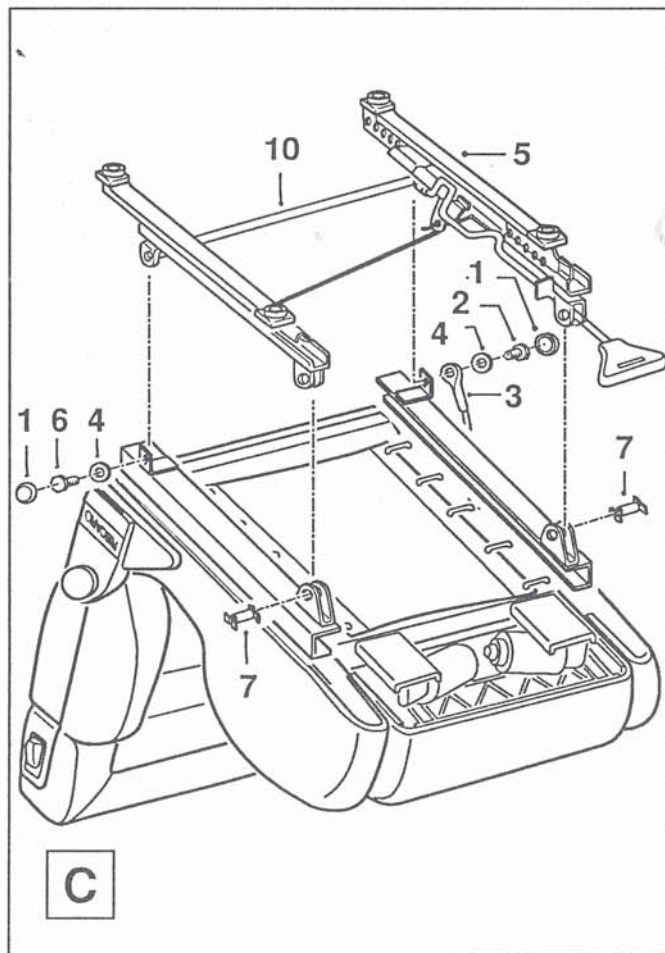
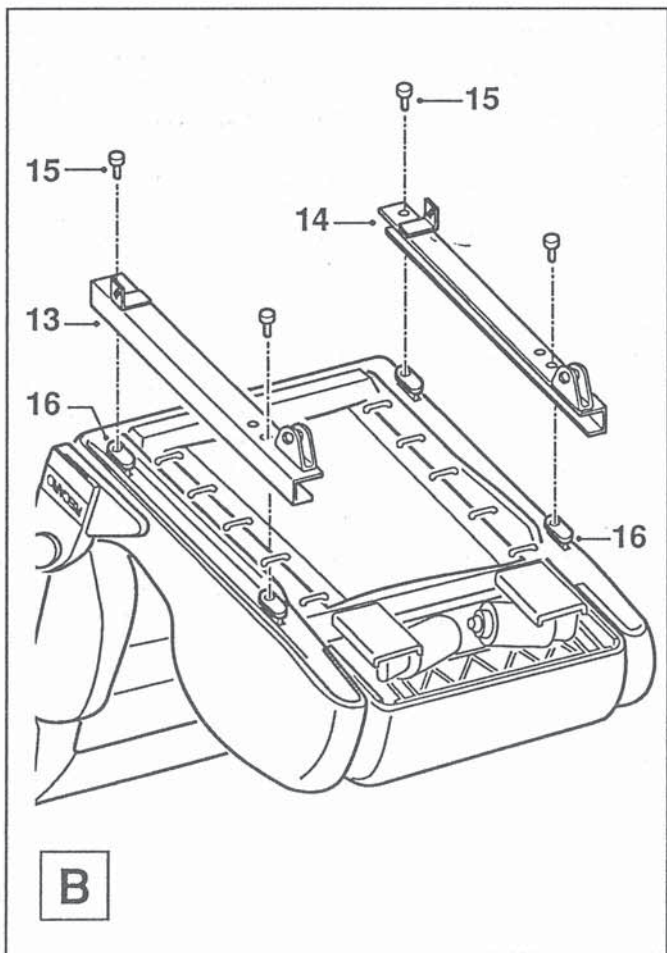
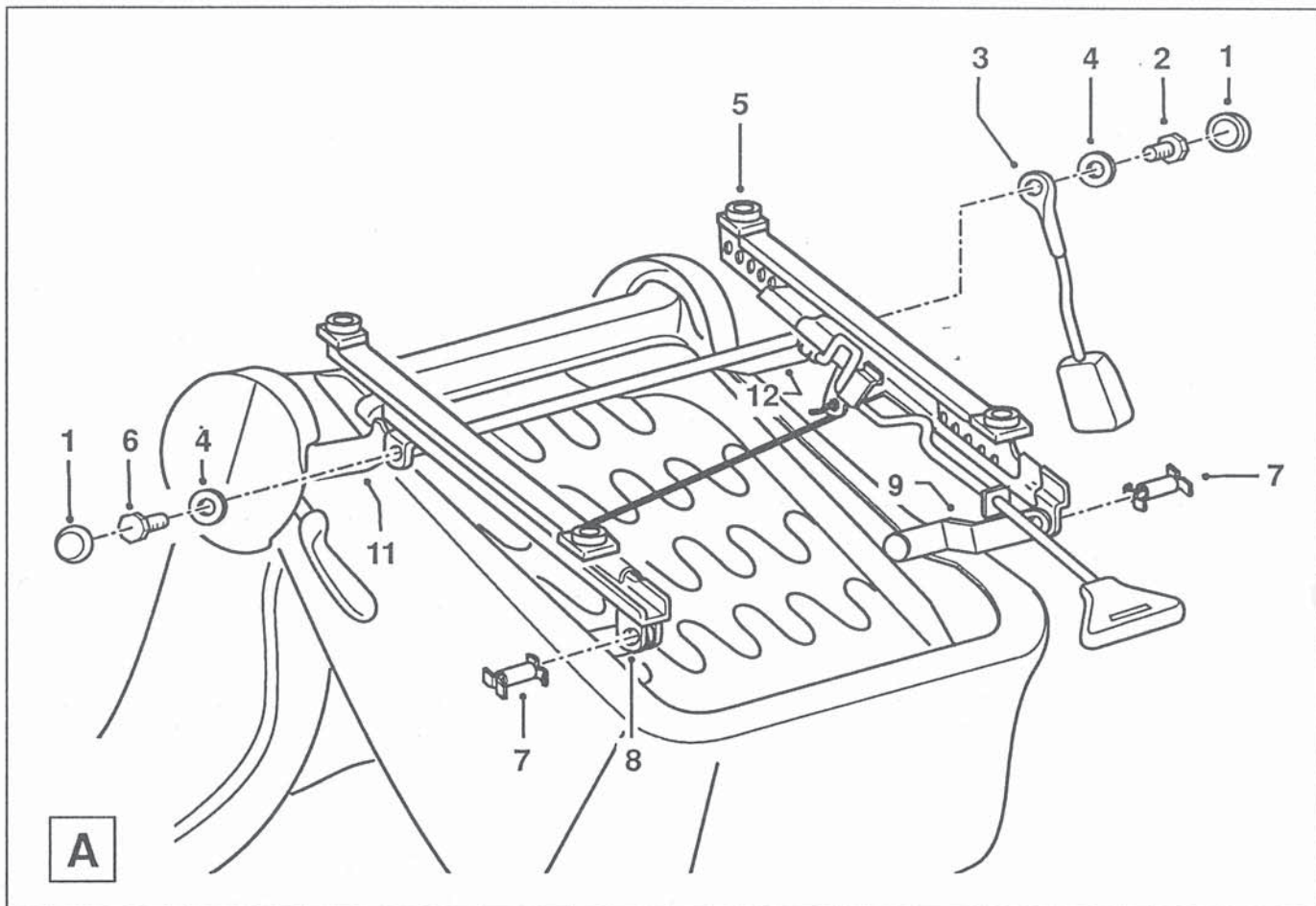

Sie haben einen Recaro-Sitz gekauft. Dieser Sitz ist für Ihren Komfort von entscheidender Bedeutung. Der Sitz kann seine Aufgabe als sicherheitsrelevantes Teil Ihres Fahrzeugs jedoch nur erfüllen, wenn er richtig eingebaut wurde.

Sollten Sie den Einbau nicht entsprechend dieser Anleitung durchführen, den Sitz, die Adaption oder die Fahrzeugbodengruppe beim Einbau verändern, übernehmen wir keinerlei Haftung für diesen Sitz.

Jede Veränderung unseres Produktes hat neben dem Haftungsausschluß den Verlust der Gewährleistungsansprüche zur Folge. Dies gilt ebenso bei der Verwendung von nicht von uns zugelassenen Bauteilen.

Sollten Sie nicht über die erforderlichen Sachkenntnisse und Werkzeuge zum Einbau verfügen, muß der Sitz im Interesse Ihrer Sicherheit von einer Fachwerkstatt eingebaut und elektrisch angeschlossen werden.

WARNUNG:

Ein nicht sachgemäß eingebauter Sitz kann bei Unfällen zu erheblichen zusätzlichen Gefährdungen von Gesundheit, Leib und Leben führen!

Bitte beachten Sie: Der Einbau eines Sitzes ist eine Angelegenheit, die der Sorgfalt, Ruhe und Präzision bedarf.

Überzeugen Sie sich daher vor dem Einbau, daß Sie Ihren PKW sicher abgestellt und Sie während der Durchführung der Arbeiten jederzeit einen festen Stand haben.

1) Seriensitz ausbauen (ohne Bild)

Der Seriensitz ist komplett mit den Sitzschienen und dem Gurtschloß aus dem Fahrzeug auszubauen.

- Lösen Sie dazu die vier Befestigungsschrauben vorne und hinten an den Sitzschienen.

Durch Verschieben des Sitzes nach hinten erreichen Sie die vordere Befestigung, umgekehrt die hintere.

- Sind alle Verbindungen gelöst, (evt. elektrische Anschlüsse), heben Sie den Seriensitz komplett mit den Sitzschienen aus dem Fahrzeug.

Bewahren Sie die vier Schrauben und Unterlegscheiben sorgfältig auf, sie werden beim Einbau des Recaro-Sitzes benötigt.

2) Gurtschloß abnehmen (Bild A)

- Heben Sie mit einem Schraubendreher die Kunststoffkappe (1) von der Gurtschloß-Schraube ab.

- Lösen Sie die Schraube (2) und nehmen Sie das Gurtschloß (3) von der Sitzschiene (5) ab.

Bewahren Sie das Gurtschloß, die Kunststoffkappe, die Schraube und die Unterlegscheibe (4) gut auf, sie werden bei der Montage des Recaro-Sitzes benötigt.

3) Sitzschiene abnehmen (Bild A)

- Heben Sie an der türseitigen Sitzschiene die Kunststoffkappe (1) von der hinteren Schraube (6) ab und lösen Sie die Schraube.

- Entfernen Sie die beiden Lagerbolzen (7) an den vorderen Lagern der Sitzschienen.

- Klappen Sie die Verstellbügel (8, 9) nach unten.

- Lösen Sie das Verbindungsrohr (10) durch seitliches Verschieben aus den hinteren Lagern.

- Klappen Sie die Verstellbügel (11, 12) nach unten.

- Nehmen Sie die beide Sitzschienen (5) zusammen ab.

Bewahren Sie die Sitzschienen und alle Befestigungsteile gut auf, sie werden bei der Montage des Recaro-Sitzes benötigt.

4) Recaro-Adapter auf den Recaro-Sitz montieren (Bild B)

- Legen Sie die Adapterteile (13 und 14) wie abgebildet auf den Recaro-Sitz.

- Schrauben Sie das eine Adapterteil (14) mit den mitgelieferten drei M6, bzw. zwei M8 Schrauben am Recaro-Sitz fest.

- Heften Sie das gegenüberliegende Adapterteil (13) nur vorne mit einer Schraube so an, daß es sich hinten noch verdrehen läßt.

Bitte verwenden Sie zum Festschrauben ausschließlich die mitgelieferten M6, bzw. M8 Schrauben (15).

Sitztypen mit elektrischer Neigungs- und Höheneinstellung (Bild B)

Achten Sie auf eine spannungsfreie Montage, d.h. die Füßchen (16) der Höhen- und Neigungseinstellung des Sitzes dürfen beim Festschrauben nicht verkanten.

Achtung: Die selbstsichernden Schrauben zur Montage des Recaro-Adapters dürfen nur einmal verwendet werden.

5) Sitzschienen und Gurtschloß an den Recaro-Sitz montieren (Bild C)

- Legen Sie die Original-Sitzschienen (5) auf den Adapter.

- Befestigen Sie die Sitzschienen zunächst vorne mit den Original-Lagerbolzen (7).

- Drücken Sie den hinteren Teil der Sitzschienen mit dem Verbindungsrohr (10) zwischen die Haltwinkel ein.

- Führen Sie die Vierkantenden des Rohres in die Vierkantdurchbrüche der Haltwinkel ein. Dazu das Verbindungsrohr seitlich verschieben.

- Schrauben Sie auf der Tunnelseite das Gurtschloß (3) mit den Original-Befestigungsteilen (2, 4) am Haltwinkel des Adapters fest.

- Schrauben Sie das zweite Adapterteil fest an.

- Schrauben Sie das Verbindungsrohr auf der anderen Seite mit der Original-Schraube (6) und Unterlegscheibe (4) am Haltwinkel des Adapters fest.

- Drücken Sie nach dem Festschrauben die beiden Kunststoffkappen (1) wieder auf die Schrauben.

6) Recaro-Sitz in das Fahrzeug einbauen (ohne Bild)

Verfügt Ihr Recaro-Sitz über elektrische Verstellmöglichkeiten oder eine Sitzheizung, liegt dem Sitz für die Elektroinstallation ein Polybeutel mit der Einbauanleitung und den Installationsteilen bei.

- Setzen Sie den komplett montierten Recaro-Sitz in das Fahrzeug.

- Fügen Sie evt. vorhandene elektrische Steckverbindungen wie vorher zusammen.

- Schrauben Sie die Sitzschienen mit den vier Original-Schrauben und Unterlegscheiben am Fahrzeugboden fest.



Recaro adapter
67.54.09, 67.70.09

You have chosen a Recaro seat. This seat is of decisive importance for your comfort. However, the seat can fulfil its function as a safety element inside the vehicle only if it is correctly installed.

In the event of failure to comply with these instructions when installing the seat, or if the seat, adapter or vehicle underbody are modified, we shall not accept any liability for the seat.

Any modification of our product shall exempt us from liability and warranty claims. This also applies to the use of components not approved by us.

In the interest of your safety, the seat must be installed and electrically connected by a specialist workshop if you do not possess the necessary specialist skills and tools for seat installation.

WARNING:

Incorrect installation of the seat will considerably increase the danger to life and limb.

Please note: Seat installation is a task requiring care, patience and precision. Before commencing installation it is therefore necessary to ensure that you have parked the vehicle safely and that you maintain a sure footing at all times when carrying out the work.

1) Removing the standard seat (not illustrated)

Remove the standard seat from the vehicle, complete with the seat rails and the belt buckle.

- To do this, undo the four retaining screws at the front and at the rear on the seat rails.

You can gain access to the front fastener by moving the seat backwards, and you can gain access to the rear fastener by moving it forwards.

- When you have undone all connections (including the electrical connections, if present), lift the standard seat, complete with the seat rails, out of the vehicle.

Keep the four screws and washers in a safe place. You will need them again to install the Recaro seat

2) Removing the belt buckle (Figure A)

- Use a screwdriver to lift the plastic cap (1) of the belt buckle screw.

- Undo the screw (2) and remove the belt buckle (3) from the seat rail (5).

Keep the belt buckle, the plastic cap, the screw and the washer (4) in a safe place. They will be needed again to assemble the Recaro seat.

3) Removing the seat rail (Figure A)

- On the door-side seat rail, lift the plastic cap (1) of the rear screw (6) and undo the screw.

- Undo the two bearing pins (7) on the front bearings of the seat rails.

- Fold the adjustment bracket (8, 9) down.

- Undo the connecting tube (10) by moving it sideways out of the rear bearings.

- Fold the adjustment bracket (11, 12) down.

- Remove the two seat rails (5) together.

Keep the seat rails and all fastening parts in a safe place. You will need them again to install the Recaro seat.

4) Fitting the Recaro adapter to the Recaro seat (Figure B)

- Place the adapter parts (13 and 14) onto the Recaro seat, as shown.

- Securely screw one adapter part (14) to the Recaro seat using the three supplied M6 or two M8 screws.

- Attach the opposite adapter part (13) with the screw only at the front, so that it can still be turned at the back. For screwing tight, use only the supplied M6 or M8 screws (15).

Seat types with electrical rake and height adjustment (Figure B)

Ensure that assembly takes place without tension, i.e. the feet (16) of the height and rake adjustment facility must make clean contact when the screws are tightened.

Important: The self-locking screws for assembling the Recaro adapter may be used only once.

5) Fitting the seat rails and the belt buckle to the Recaro seat (Figure C)

- Place the original seat rails (5) on the adapter.

- First secure the seat rails at the front with the original bearing pins (7).

- Press the rear part of the seat rails with the connecting tube (10) between the retaining brackets.

- Guide the square ends of the tube into the square openings of the retaining brackets. To do this, move the connecting tube to the side.

- On the tunnel side, securely screw the belt buckle (3) to the retaining bracket of the adapter using the original fastening parts (2, 4).

- Securely screw on the second adapter part.

- On the other side, securely screw the connecting tube to the retaining bracket of the adapter using the original screw (6) and washer (4).

- After tightening the screws, press the two plastic caps (1) back onto the screws.

6) Installing the Recaro seat to the vehicle (not illustrated)

If your Recaro seat has electrical adjustment facilities or seat heating, a plastic bag with the installation instructions and wiring parts is supplied with the seat for electrical installation work.

- Put the completely assembled Recaro seat into the vehicle.

- Reattach any electrical connections as before.

- Securely screw the seat rail to the vehicle floor using the four original screws and washers.



Adaptateur Recaro
67.54.09, 67.70.09

Vous venez de faire l'acquisition d'un siège Recaro. Ce siège est un élément décisif pour votre confort. Cependant, le siège ne pourra remplir sa fonction d'organe de sécurité de votre véhicule que s'il a été correctement monté.

Nous déclinons toute responsabilité en cas de montage non conforme aux présentes instructions et en cas de modification du siège, de l'adaptateur ou du dessous de caisse du véhicule lors du montage.

Toute modification apportée à notre produit annule notre responsabilité civile ainsi que les droits de garantie. Ceci s'applique également en cas d'utilisation de pièces non homologuées par nous.

Si vous ne disposez pas des connaissances et des outils nécessaires, le montage du siège et son raccordement électrique devront être confiés à un atelier spécialisé, ceci dans l'intérêt de votre propre sécurité.

ATTENTION:

En cas d'accident, un siège dont le montage a été mal effectué peut augmenter considérablement les risques pour la santé et le danger corporelles et de mort.

Remarque importante: Le montage d'un siège est une opération exigeant soin, calme et précision.

Avant de procéder au montage, assurez-vous que votre automobile est mobilisée correctement et que vous disposez d'un appui stable pendant toute la durée du montage.

1) Démontage du siège de série (sans illustration)

Le siège de série doit être démonté complètement du véhicule avec les rails du siège et l'attache de la ceinture.

- Pour ce faire, dévissez les quatre boulons de fixation à l'avant et à l'arrière des rails du siège.

Pour accéder à la fixation avant, reculez le siège et inversement pour accéder à la fixation arrière.

- Après avoir défait toutes les liaisons (éventuels branchements électriques), sortez complètement le siège de série du véhicule avec les rails du siège.

Conservez soigneusement les quatre boulons et rondelles, ils seront nécessaires lors du montage du siège Recaro.

2) Démontage de l'attache de la ceinture (illustration A)

- Soulevez le capuchon en plastique (1) du boulon de l'attache de la ceinture avec un tournevis.

- Dévissez le boulon (2) et retirez l'attache de la ceinture (3) du rail du siège (5).

Conservez soigneusement l'attache de la ceinture, le capuchon en plastique, le boulon et la rondelle (4), ils seront nécessaires lors du montage du siège Recaro.

3) Démontage du rail du siège (illustration A)

- Retirez le capuchon en plastique (1) du boulon arrière (6) du rail du siège côté portière et dévissez ce boulon.

- Retirez les deux goujons d'appui (7) des paliers avant des rails du siège.

- Rabattez les étriers de réglage (8, 9) vers le bas.

- Sortez le tube de liaison (10) des paliers arrière en le déplaçant latéralement.

- Rabattez les étriers de réglage (11, 12) vers le bas.

- Retirez ensemble les deux rails du siège (5). Conservez soigneusement les rails du siège et toutes les pièces de fixation, ils seront nécessaires lors du montage du siège Recaro.

4) Montage de l'adaptateur Recaro sur le siège Recaro (illustration B)

- Posez les pièces adaptatrices (13 et 14) sur le siège Recaro conformément à l'illustration.

- Vissez la pièce adaptatrice (14) au siège Recaro avec les trois boulons M6 ou les deux boulons M8 fournis.

- Fixez la pièce adaptatrice opposée (13) uniquement à l'avant avec un boulon, de manière à ce qu'il soit encore possible de la tourner vers l'arrière.

Pour le vissage, utilisez exclusivement les boulons M6 ou M8 (15) fournis.

Sièges avec réglage électrique de l'inclinaison et de la hauteur (illustration B)

Le montage doit être effectué sans aucune contrainte, c'est à dire que les pattes (16) du système de réglage de la hauteur et de l'inclinaison du siège ne doivent pas être traversés lors du vissage.

Attention: Les vis indesserrables destinées au montage de l'adaptateur Recaro ne doivent être utilisées qu'une seule fois.

5) Montage des rails du siège et de l'attache de la ceinture au siège Recaro (illustration C)

- Placez les rails du siège d'origine (5) sur l'adaptateur.

- Fixez d'abord les rails du siège à l'avant avec les goujons d'appui d'origine (7).

- Enfoncez la partie arrière des rails du siège avec le tube de liaison (10) entre les équerres de maintien.

- Introduisez les extrémités carrées du tube dans les ouvertures carrées des équerres de maintien. Pour ce faire, déplacez latéralement le tube de liaison.

- Côté tunnel, vissez l'attache de la ceinture (3) à l'équerre de maintien de l'adaptateur avec les pièces de fixation d'origine (2, 4).

- Vissez fermement la seconde pièce adaptatrice.

- Vissez le tube de liaison de l'autre côté à l'équerre de maintien de l'adaptateur avec le boulon d'origine (6) et la rondelle (4).

- Après le vissage, remplacez les deux capuchons en plastique (1) sur les boulons.

6) Montage du siège Recaro dans le véhicule (sans illustration)

Si votre siège Recaro dispose de réglages électriques ou d'un chauffage, un sachet plastique contenant les instructions et les pièces nécessaires à l'installation électrique est joint au siège.

- Placez le siège Recaro entièrement monté dans le véhicule.

- Rebranchez les éventuels connecteurs électriques.

- Vissez les rails du siège au plancher du véhicule avec les quatre boulons d'origine et les rondelles.



RECARO Automotive GmbH & Co. KG
Stuttgarter Straße 73, D-73230 Kirchheim/Teck
Phone: +49 (0) 70 21/93 52 08, Fax: +49 (0) 70 21/93 53 39
Internet: www.recaro-automotive.com, E-mail: info@recaro-automotive.com

Ident.Nr.: 365580 Rev.01 04/2011

RECARO Automotive USA:
Phone: +1 (0) 2 48/3 64 38 18
E-mail: info@recaro-automotive.us

RECARO Automotive Japan:
Phone: +81 (0) 7 48/25 06 03
E-mail: info@recaro-automotive.jp
